



## Art. 611 W2B BRAŠNA NA ŘÍDÍTKA - vodotěsná



### KROK 1-2

Zapojte distanční podložky 1-3 kusy do popruhů.  
Zaměřte ideální pozici pro popruhy na řídítkách kola.  
Vsuňte popruhy do ideální pozice uchyťovacího systému.

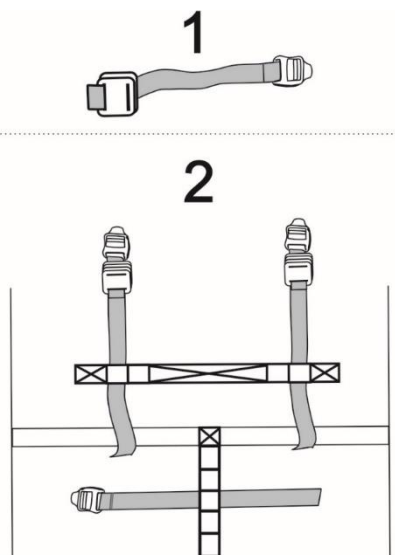

### KROK 3.

Popruhy nasaďte na řídítka a středový pruh obtočte kolem hlavové trubky. Můžete mít nasezeny i dva středové pruhy, pro ještě pevnější uchycení. Popruhy napevno dotáhněte!

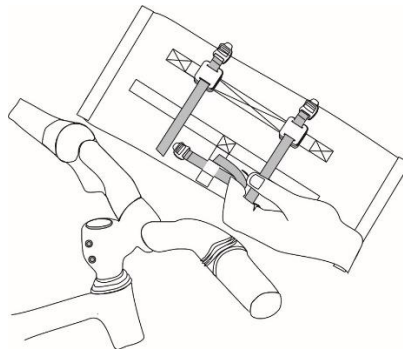

### KROK 5.

Zacvakněte dlouhé popruhy do přezek a napevno dotáhněte

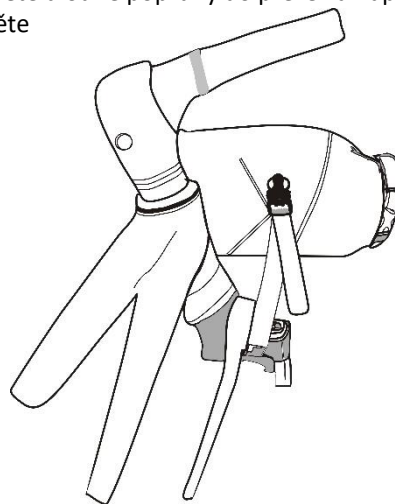

### KROK 4.

Dlouhé popruhy obtočte kolem korunky přední vidlice, nejlépe 2x dokola

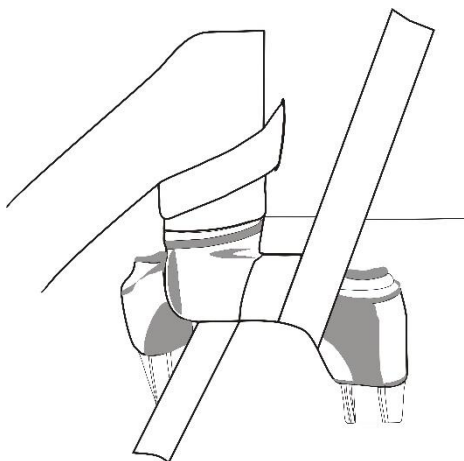

### KROK 6. ROLOVACÍ SYSTÉM ZAVÍRÁNÍ BRAŠNY

Zarolujte vaši brašnu na požadovanou velikost a zajistěte přezkou. Objem brašny je díky rolovacímu zavírání variabilní

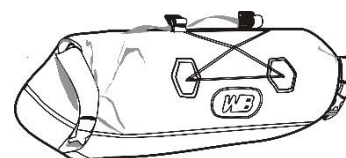
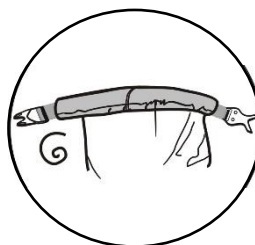

### UPOZORNĚNÍ

- **Hmotnost brašny:** 375 gramů
- **Materiál brašny:** PVC / PES
- **Objem:** až 8 litrů
- **Servis:** +420 325551962
- Přizpůsobte brašnu převáženému obsahu pomocí dotažením popruhů na brašně
- Za škody vzniklé porušením upozornění nenese výrobce žádnou zodpovědnost!
- **S nákladem se mění jízdní vlastnosti kola!**



made by sportarsenal